

## КАНАЛ-КОЛ-К КЛАПАН ОБРАТНЫЙ ДЛЯ КРУГЛЫХ КАНАЛОВ

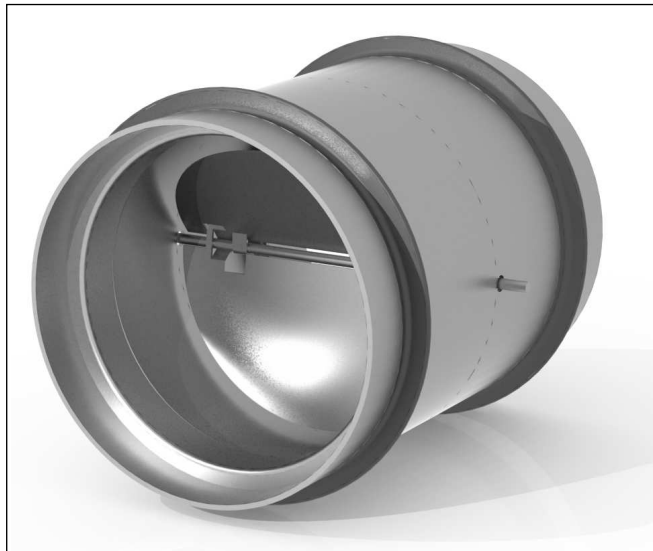

## ПРИМЕНЕНИЕ

- ▶ предотвращает перетекание воздуха и невзрывоопасных воздушных смесей из разных помещений одной вентиляционной системы;
- ▶ предупреждает попадание наружного воздуха в обслуживаемое помещение после отключения вентилятора;
- ▶ не допускается содержание липких веществ и волокнистых материалов;
- ▶ содержание пыли и твердых примесей допускается не более 0,1 г/м<sup>3</sup>;
- ▶ минимальная скорость воздуха через сечение клапана, должна быть:
  - на горизонтальном участке не менее 1,5 м/с;
  - на вертикальном участке не менее 2,5 м/с;
- ▶ максимально допустимая скорость воздуха не более 9 м/с;
- ▶ допустимая температура перемещаемого воздуха от – 30 °С до +50 °С.

## ИНФОРМАЦИЯ

для заказа

### Канал-КОЛ-К – 100

- клапан обратный для круглых каналов
- типоразмер (по круглому присоединительному сечению)

## КОНСТРУКЦИЯ

Клапан состоит из круглого корпуса, выполненного из оцинкованной стали и установленных в нем подпружиненных лопаток, выполненных из оцинкованной стали.

Под действием воздушного потока при включенном вентиляторе лопатки поддерживаются в открытом положении.

После отключения вентилятора лопатки клапана автоматически возвращаются в исходное положение и перекрывают сечение клапана

Клапан Канал-КОЛ-К сохраняет работоспособность вне зависимости от пространственной ориентации, при соблюдении условий монтажа, а также при обеспечении допустимого уровня скоростей в сечении клапана

Конструкция корпуса клапана позволяет подсоединять его к круглым воздуховодам или другим элементам систем канальной вентиляции с помощью хомутов.

**▶ КОМПАНИЯ ОСТАВЛЯЕТ ЗА СОБОЙ ПРАВО БЕЗ ПРЕДУПРЕЖДЕНИЯ МЕНЯТЬ КОНСТРУКЦИЮ И КОМПЛЕКТАЦИЮ ИЗДЕЛИЙ, СОХРАНЯЯ ПРИ ЭТОМ ИХ ПОТРЕБИТЕЛЬСКИЕ СВОЙСТВА.**

## ГАБАРИТНЫЕ РАЗМЕРЫ Канал-КОЛ-К

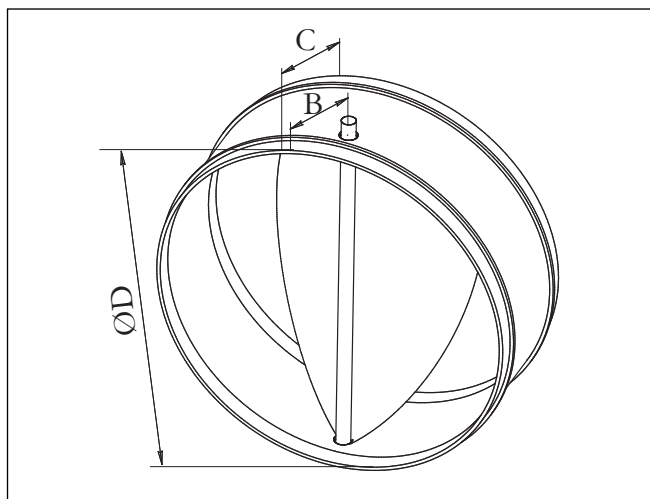

## ТЕХНИЧЕСКИЕ И ГАБАРИТНЫЕ ХАРАКТЕРИСТИКИ Канал-КОЛ-К

ОБОЗНАЧЕНИЕ	Размеры, мм			Масса, кг, не более
	Д*	В	С	
Канал-КОЛ-К-100	100	50	80	0,23
Канал-КОЛ-К-125	125	50	100	0,3
Канал-КОЛ-К-150	150	60	120	0,43
Канал-КОЛ-К-160	160	60	120	0,47
Канал-КОЛ-К-200	200	80	140	0,7
Канал-КОЛ-К-250	250	80	140	0,93
Канал-КОЛ-К-315	315	80	140	1,43

## АЭРОДИНАМИЧЕСКИЕ ХАРАКТЕРИСТИКИ Канал-КОЛ-К

